

MONTÁŽNY NÁVOD SKLENÍKA

TYP VIVA V6



15.1.2026

SKL - Vážení zákazníci,

ďakujeme Vám, že ste sa rozhodli zakúpiť práve náš výrobok. Pred začiatkom jeho montáže a používania si riadne prečítajte tento návod na montáž a obsluhu.

Všeobecné upozornenia

1. Výrobky spoločnosti Limes Litomyšl s.r.o. sú určené výhradne pre domáce a hobby využitie. Nie sú určené na komerčné ani profesionálne účely, atp. Ich použitie iným, než uvedeným spôsobom, môže viesť k strate záruky.
2. Skleníky slúžia na rýchlenu a pestovanie rastlín v čase, keď podmienky na pestovanie na voľnom záhone sú nepriaznivé. Predovšetkým sa jedná o jarne či jesenné obdobie, ďalej však aj o pestovanie tepelne náročnejších rastlín cez letné mesiace. Podľa zvolenej výplne poskytujú skleníky primeranú ochranu pred nepriaznivými poveternostnými vplyvmi.
3. Výrobok je povrchovo upravený zinkovaním, ktoré chráni oceľový plech pred expozíciou bežných atmosférických vplyvov (dážď, sneh). Výrobok a jeho povrchová úprava **nie je určený pre priamy kontakt a pôsobenie syntetických chemikálií**. Zvlášť potom kyselín a ich solí, ktoré spôsobujú koróziu degradáciu materiálu.
4. Konštrukcia je vyrobená z profilov z pozinkovaného plechu o sile 1 - 2 mm (V priebehu výrobného procesu- pri delení a tvarovaní, nie sú strižné hrany ošetrené pozinkovaním. Na týchto hranách sa pôsobením vzdušnej vlhkosti môže najskôr objaviť korózia, ktorá negatívne neovplyvní ostatnú pozinkovanú plochu. Nie je to teda dôvod na reklamáciu).
5. Pro montáž výrobku (predvážne skleníku) si rezervujte dostatočné množstvo času a montujte minimálne ve dvoch osobách.
6. Než začnete výrobok zostavovať, skontrolujte, či je kompletný. Počet dielov nájdete v baliacom liste návodu výrobku.
7. Pokiaľ nie je balenie kompletné, ihneď kontaktujte svojho dodávateľa alebo výrobcu.
8. Nepristupujte k montáži, pokiaľ nie je výrobok kompletný. Pokiaľ dôjde k poškodeniu výrobku týmto spôsobom, môžete prísť o záruku.
9. Balenie výrobku môže obsahovať malé časti (matice, skrutky, gumovú lemovku,...). Tieto diely uchovávajte počas montáže (alebo než k montáži pristúpíte) v dodanom balení, nech ich nestráťte.
10. Konštrukciu skladujte na suchom mieste.
11. Balenie konštrukcie nesmie prísť do styku s vodou. Pokiaľ sa tak stane, bezodkladne balenie otvorte a jednotlivé diely osušte.

12. Výplne pri niektorých výrobkoch, najmä sklo, skladujte vždy v suchom a dobre vetranom mieste. Pri zle uskladnenom skle môže dôjsť vplyvom vlhkosti k nevratnému poškodeniu (korózia skla).
13. Skleník nie je určený na celoročné vykurovanie. Vykurovanie je silne stratové, preto ho nemožno odporučiť.
14. Skleník vydrží tlak vetra až 120 km/ha zaťaženie snehom až 150 kg/m².
15. **PODSTATNÉ INFORMÁCIE NA UŤAHOVANIE SKRUTKOVÝCH SPOJOV (skrutiek a matíc):**
 - odporúčaný uťahovací moment skrutiek M6: 4 - 6,4 N.m
 - spoje doťahovať tak, aby nedochádzalo k deformácii spájaných dielov
 - trvalá deformácia je prípustná iba pri príchytkách výplní
 - pokiaľ zostavujete skleník s farebnou úpravou, dbajte na zvýšenú opatrnosť pri uťahovaní spojov, aby nedošlo k poškodeniu farby
 - cca po 2 mesiacoch vykonajte kontrolu všetkých spojov

Bezpečnostné upozornenie

1. Niektoré výrobky musia byť vždy ukotvené k pevnému základu, viac v návode na montáž daného výrobku.
2. Iba pevný a rovný základ je predpokladom na bezpečné používanie výrobku.
3. Balenie niektorých výrobkov je ťažšie ako 15 kg a preto by s ním nemali manipulovať ženy a mladiství.
4. **Pri montáži vždy používajte ochranné pomôcky** ako je pracovný odev a obuv, ochranné rukavice a okuliare. Hrany dielov a skiel sú ostré.
5. Výrobky montujte za dostatočného osvetlenia a priaznivého počasia.
6. Výrobky nemontujte vo veternom, daždivom alebo inak nepriaznivom počasi.
7. Balenie môže obsahovať malé časti (matice, skrutky, gumovú lemovku,...). Uchovávajte ich mimo dosahu detí, ktoré by tieto časti mohli zjesť alebo vdýchnuť.
8. Zabráňte voľnému pohybu detí a domácich zvierat okolo a vo výrobku. Časti výrobku sú ostré a mohlo by dôjsť k zraneniu.
9. Je zakázané manipulovať s dielmi výrobku alebo ho montovať pod vplyvom omamných látok, v prípade únavy alebo ak trpíte závratmi.

10. Ak pri montáži použijete rebrík alebo podobné zariadenie, zoznámte sa vopred s jeho bezpečným použitím.
 11. Na montáž používajte maticové kľúče príslušnej veľkosti a tvaru, aby nedošlo k zošmyknutiu kľúča a prípadnému zraneniu alebo poškodeniu výrobku.
 12. Počas montáže, aj po nej, je zakázané s konštrukciou manipulovať, stúpať na ňu, opierať sa o konštrukciu výrobku alebo na ňu vešať akékoľvek predmety.
 13. Balenie a diely konštrukcie sú ľahko recyklovateľné. V prípade likvidácie je možné konštrukciu umiestniť do výkupne zberných surovín a ostatné diely na miesto určené obcou na ich ekologickú likvidáciu triedeného odpadu.
 14. Pri vstupe do skleníka a pohybe v ňom, je nutné sa vyvarovať kontaktu s dielmi konštrukcie, ktoré zasahujú do priestoru skleníka, môže dôjsť k zraneniu osôb.
 15. Vnútri skleníka nemanipulujte s náradím alebo prístrojmi, ktoré nemáte plne pod kontrolou. Mohlo by dôjsť k poškodeniu výrobku alebo zraneniu osôb.
4. **Zabráňte styku konštrukcie s agresívnymi látkami** (dezinfekcia, hnojivá obsahujúce chemické látky, chemické postreky proti burine, sírne sviece, kyseliny atp.), **ktoré môžu poškodiť povrch zinku. Kontakt s týmito látkami môže viesť ku korózii a nevratnému poškodeniu povrchu** (informujte sa na obale prípravku). Pokiaľ už ku kontaktu dôjde, bezodkladne zasiahnuté časti umyte čistou vodou a ďalej diely sledujte.
 5. V prípade výskytu korózie, a to z akéhokoľvek dôvodu, zasiahnuté časti ošetríte vhodným spôsobom, napríklad farbou (určenou na styk s potravinami). Zabráňte tak jej šíreniu.
 6. Počas roka čistíte konštrukciu pravidelne od lístia alebo iných nečistôt. Na čistenie používajte taký nástroj, aby nedošlo k poraneniu ruky a porušeniu pozinkovanej úpravy.
 7. V zime pravidelne odstraňujte zo strechy skleníka sneh.
 8. Aspoň jedenkrát do roka skontrolujte skrutkové spoje, stav konštrukcie a upevnenie výplne v konštrukcii skleníka a kotviace prvky skleníka.
 9. Ak máte skleník vybavený odkvapmi alebo automatickými otváračmi strešných okien, tieto diely na zimu zo skleníka demontujte. Odkvapky zabraňujú zosuvu snehu zo strechy a mohlo by dôjsť k ich poškodeniu.
 10. V nepriaznivom počasí zaistíte dvere a okná proti samovoľnému otvoreniu.
 11. Konštrukciu chráňte pred neprimeranou záťažou. Je možné konštrukciu ošetriť ekologicky nezávadnou farbou vhodnou na styk s potravinami. Povrchovou úpravou sa životnosť konštrukcie predĺži.

Starostlivosť a údržba

1. V prípade, že Váš výrobok obsahuje pohyblivé časti (pánty, zámok, zástrče dverí, ...), pravidelne ich kontrolujte a mažte.
2. **Neodporúčame používať tmely.** Pri použití silikónu používajte iba neutrálny silikón! Pri použití iného ako neutrálneho by mohlo dôjsť k porušeniu zinkovej vrstvy konštrukcie skleníka.
3. Konštrukciu výrobku, prípadne jeho výplne, je možné čistiť mydlovou vodou alebo prípravkami na prírodnej báze, ktoré nie sú agresívne k použitému materiálu (informujte sa u výrobcu čistiaceho prípravku).



Pracujte v dvoch osobách



Používajte správne náradie



Použite správny moment
(max 5-6nm)



Používajte ochranné rukavice



Používajte ochrannú obuv



Používajte ochranné okuliare



Postupujte podľa montážneho návodu

Skleník VIVA V6/2 m

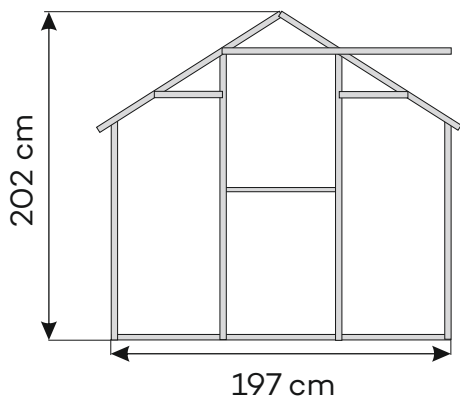

čelo so vstupným
dielom

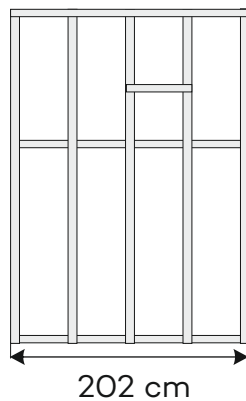

bok a
strecha

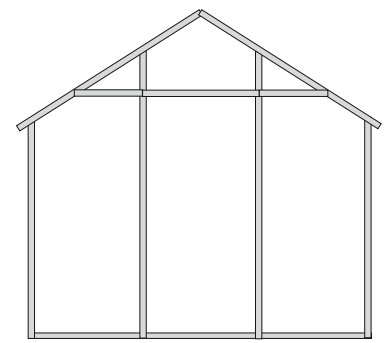

zadné čelo

Skleník VIVA V6 je možné ľubovoľne predĺžiť o cca 1 m pomocou predlžovacieho modulu V6-X. Presné rozmery a počty jednotlivých prvkov, nájdete v baliacom liste skleníka.

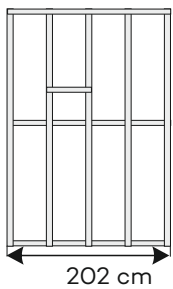

typ V6

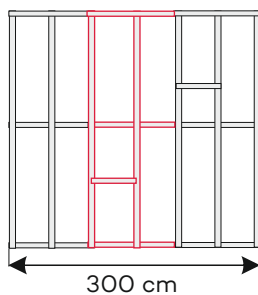
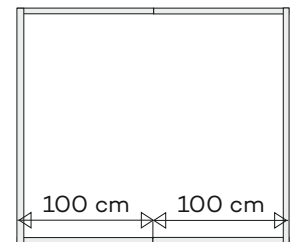

typ V6
+ V6 - X

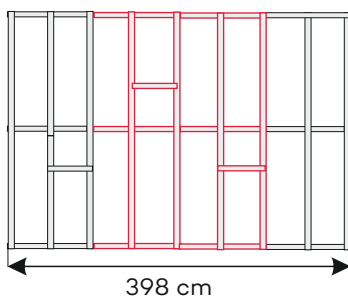
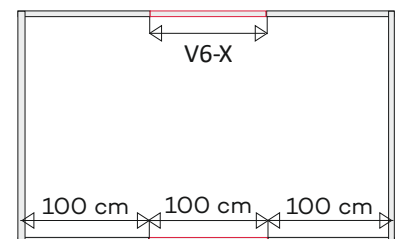



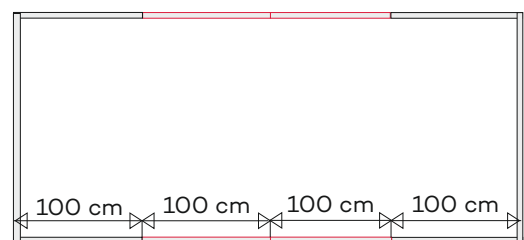





























typ V6
+ 2 x V6 - X



BALIACI LIST KONŠTRUKCIE SKLENÍKA

Nasledujúca tabuľka obsahuje názvy a množstvo jednotlivých dielov skleníka, číslo ich pozície v návode a evidenčné číslo slúžiace na identifikáciu.

Dĺžky jednotlivých dielov sú v milimetroch. V tabuľke sú uvedené základné typy skleníkov a predĺžovacieho modulu „X“, ktorý predlžuje skleník o 1 m.

Pozícia	Ev. číslo	Názov dielu	Dĺžka	Tvar	2 m ks	X ks
IMAB-1-1	650300107	bočná základňa 1m	995		4	2
IMA-2-1-1	650300206	základňa čelná krátka	660		2	-
IMA-2-1-2	650300207	základňa zadné čelo	1.300		1	-
IMA-3-1-1	650200304	základňa čelná dverná	1.300		1	-
IMA-4-1	650300400	dolný rohový stĺpik	1.400		4	-
IMAB-5-1	650300506	strešný plech 1m	995		4	2
IMA-6-1	650300600	výstuha rohu ľavá	1.479		4	-
IMA-6-1	650300601	výstuha rohu pravá	1.479		4	-
IMA-7-1	650300700	stĺpik čela	1.771		2	-
IMA-8-1	650300800	strešný rohový stĺpik ľavý	1.178		2	-
IMA-8-1	650300801	strešný rohový stĺpik pravý	1.178		2	-
IMA-9-1	650300900	stĺpik na vstup ľavý	1.771		1	-
IMA-9-2	650300901	stĺpik na vstup pravý	1.771		1	-
IZVE-10-2	650301002	hrebeňový plech 1m	981		2	1
IMA-11-1	650301103	priečka čela stredná prevrtaná	630		2	-
IMA-12-1	650301200	priečka nad vstup	1.200		1	-
IMA-13-1	650301300	priečka čela krajná	450		4	-
IMA-14-1	650301400	bočný stĺpik	1.400		6	4
IMA-15-1	650301500	strešný stĺpik	1.170		6	4
IMA-17-1	650301700	stojina ľavá	1.720		1	-
IMA-17-4	650301703	stojina pravá	1.720		1	-
IMA-17-2	650301701	závesná lišta s ložiskami	629		1	-
IMA-17-3	650301702	spodná priečka	629		1	-
IMA-17-6	650301705	dolné vedenie	400		1	-
IMA-17-7	650301706	horné vedenie	400		1	-
IZVE-22-1	650302200	spojka hrebeňového plechu	137		1	1
IZVE-23-1	650302300	výstuha hrebeňa	450		1	1
IMAK-3-24-1	650302401	výstuha strechy	1.531		2	2
16	652301601	strešné okno	krabička		1	1
Krabička						
19 - 1	650301900	háčik výplne	86		8	4
		skrutka	M6 x 12		218	44
		skrutka	M6 x 16		4	4
		skrutka	M6 x 20		9	8
		matica	M6		231	56
	150000005	rukoväť dverí so závitom			1	-
18 - 1	650301800	príchytká	25		116	30
82H	152000010	gumová podložka z lemovky	20		116	30
37	650303700	príchytká dolná			10	-
		ALU páska na utesnenie polykarbonátu			1	

Montáž základového rámu

Na montáž základového rámu si pripravíme diely:

bočná základňa (poz. IMAB-1-1)

základňa čelná krátka (poz. IMA-2-1-1)

základňa zadné čelo (poz. IMA-2-1-2)

základňa čelná dverná (poz. IMA-3-1-1)

spojovací materiál: skrutky M6x12, matica M6

Presné rozloženie základní nájdeme na Schéme č. 1.

Na vopred pripravený podkladový rám si zostavíme jednotlivé základne, spoje nedotahujeme napevno počas celej montáže.

Niektoré budeme znova rozoberať, pretože sa jednotlivé diely prekladajú cez seba a otvory sa čiastočne prekrývajú. **!!!POZOR na otvory v základniach. Oválne otvory patria na podkladový rám smerom von. Slúži na ukotvenie skleníka!!!**

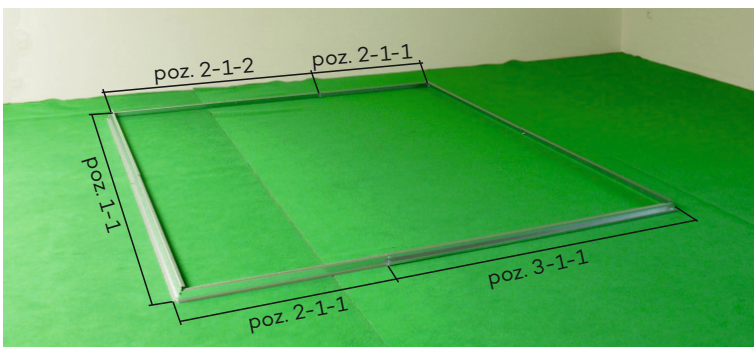

DETAIL A

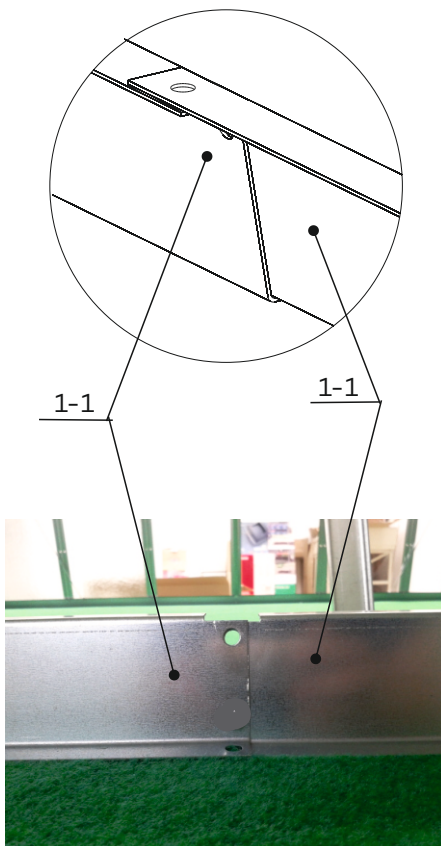

Bočná základňa nemá výštip, je celá v rovine pozrite kreslený detail..

DETAIL B

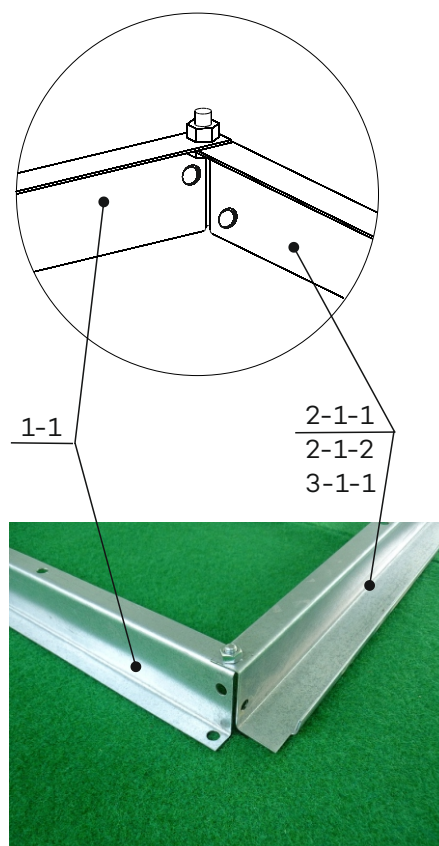

Skrutky, ktoré spájajú základne v rohoch, musia byť namontované hlavou dole.

DETAIL C

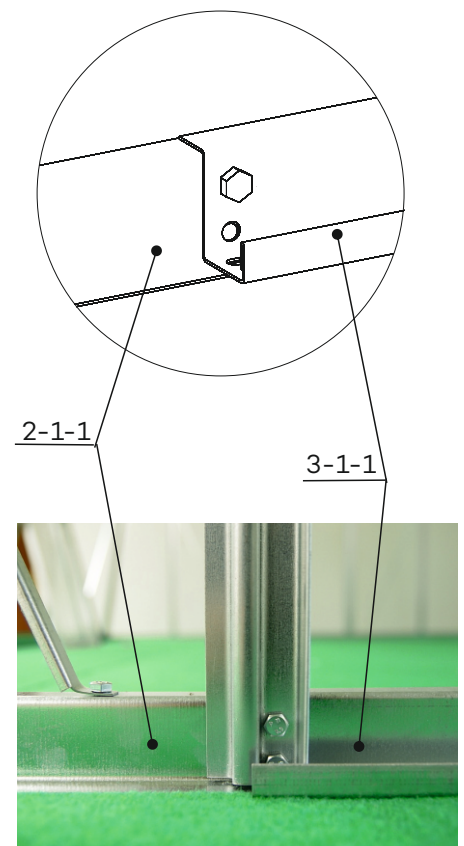

Montáž dolných rohových stĺpikov s výstuhami

Pripravíme si tieto diely:

rohové dolné stĺpiky (poz. IMA-4-1)

výstuhy rohu (zväzok) (poz. IMA-6-1) - tieto výstuhy sú ľavé a pravé

bočný stĺpik (poz. IMA-14-1)

strešný plech (poz. IMAB-5-1)

Namontujeme rohové dolné stĺpiky (poz. 4-1). Stabilizujeme ich pomocou výstuh rohu (poz. 6-1). Bočný stĺpik (poz. 14-1) namontujeme na spoj základní (poz. 1-1) (tento stĺpik odporúčame podoprieť, aby sa spoj neprehýbal) a pomocou strešného plechu (poz. 5-1) spojíme s rohovými dolnými stĺpikmi (poz. 4-1).

Teraz máme spojené diely podľa Schémy č. 1.

DETAIL D

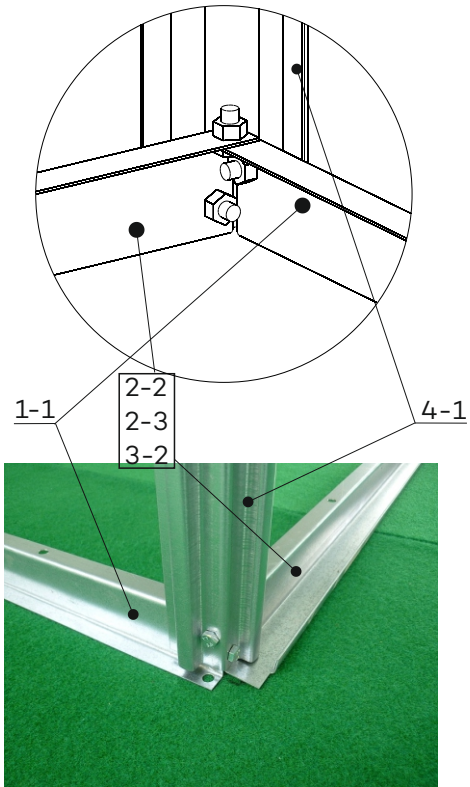

DETAIL E

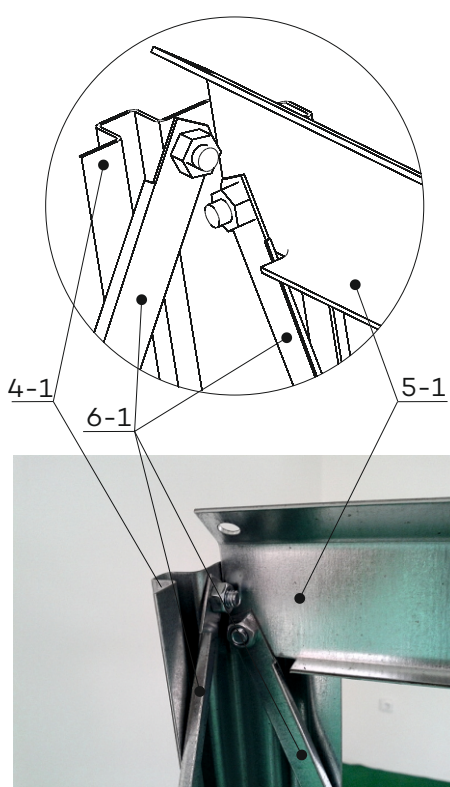

Montáž rohových výstuh

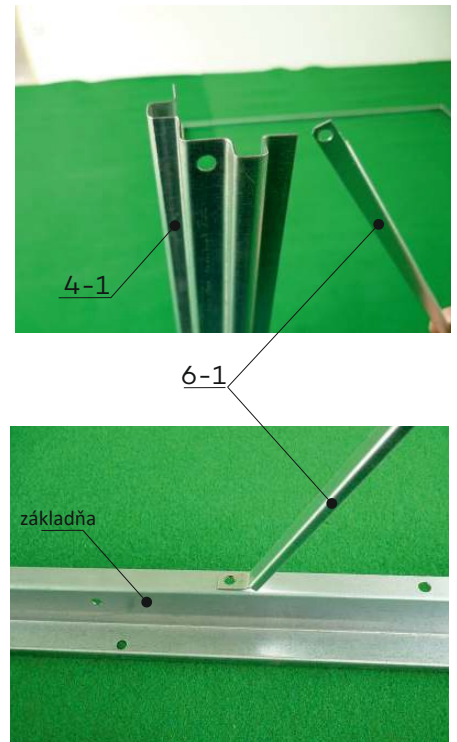

DETAIL F

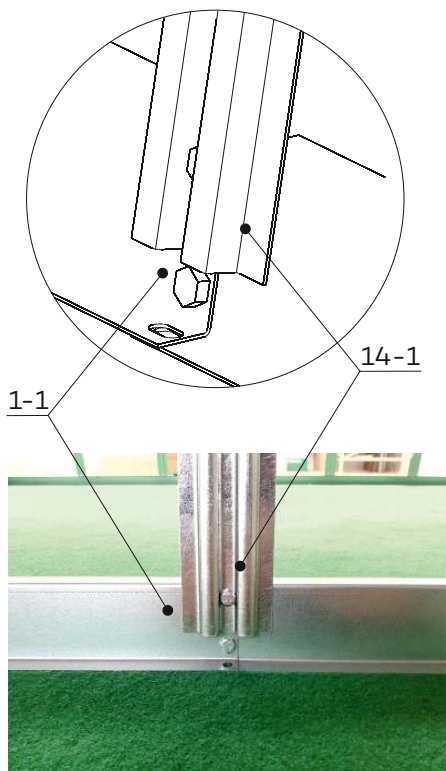

DETAIL G



Schéma číslo 2



Montáž čela a výstuh

Pre montáž čiel skleníka si pripravíme diely podľa Schémy č. 3 a 4. Tieto diely spájame skrutkami M6 x 12 a maticami M6. Odlišný spojovací materiál je uvedený v daných Schémach. Pripravíme si hrebeňové plechy (poz. 10-2) a pomocou spojky hrebeňového plechu (poz. 22-1) ich zoskrutkujeme k sebe pomocou skrutiek M6 x 16 - **detail H**. Spojka hrebeňového plechu (poz. 22-1) nemá otvory v rovine. Otvory v strede musia smerovať smerom nahor. Čelá prepojíme predmontovaným hrebeňom (poz. 10-2). Predmontované hrebeňové plechy priskrutkujeme v čelách k strešným rohovým stĺpikom (poz. 8-1 LaP) - **detail J**. V spoji hrebeňových plechov (poz. 10-2) namontujeme strešné stĺpiky (poz. 15-1) k strešnému plechu (poz. 5-1) ak hrebeňovému plechu - **detail K, K1**.

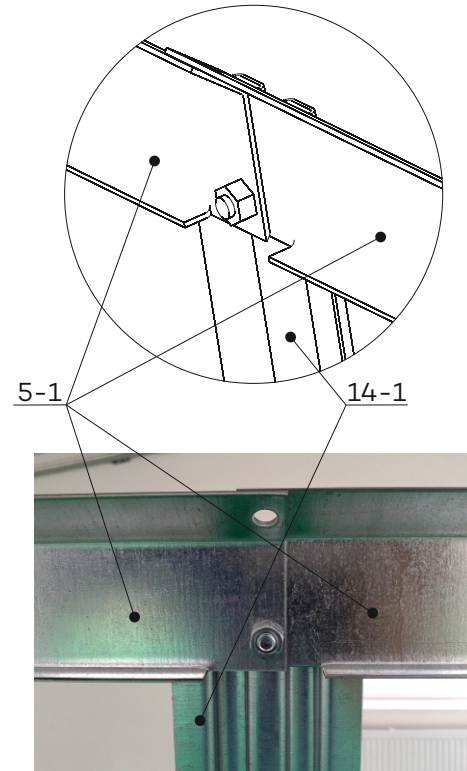
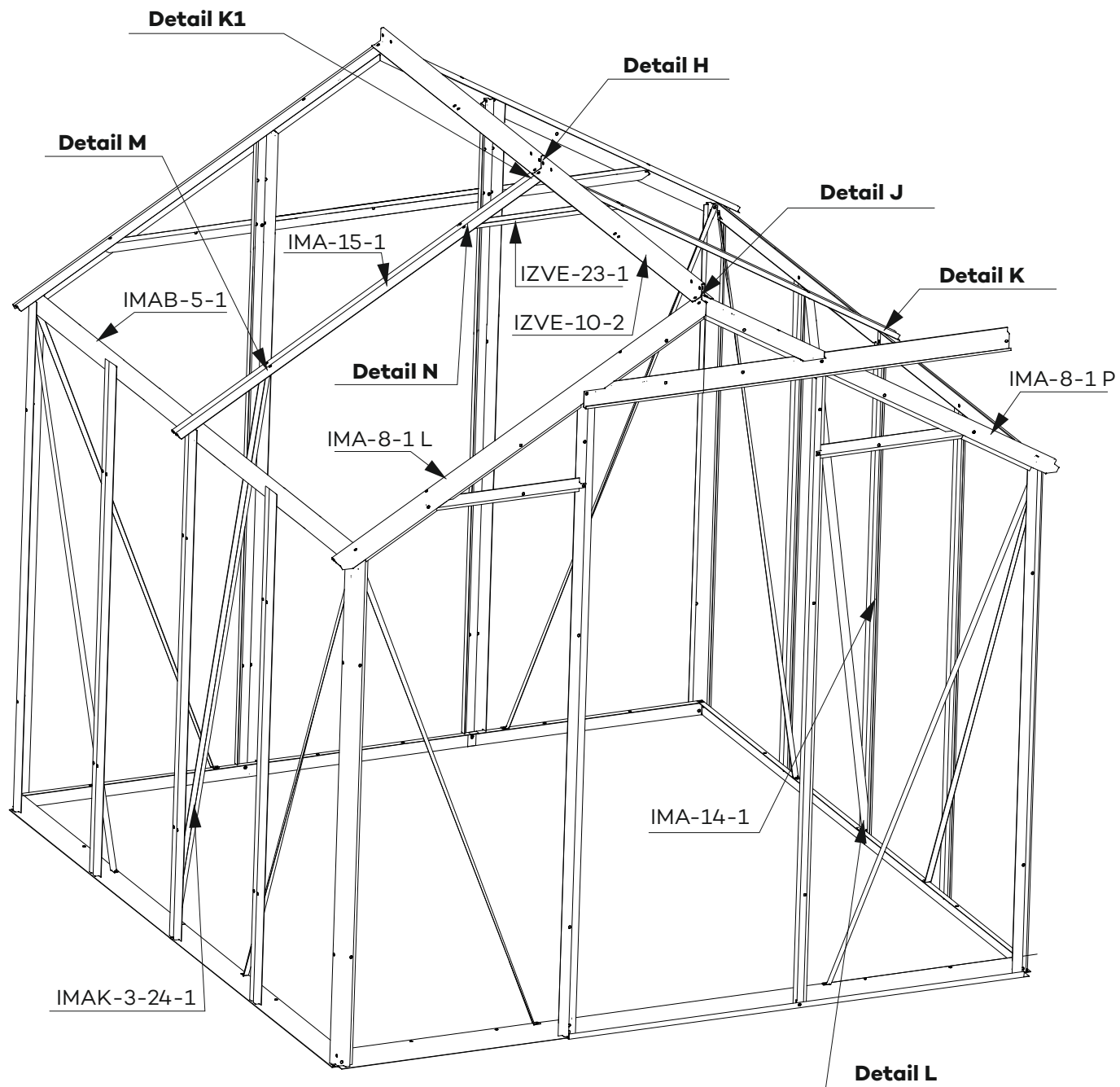
K bočným (poz. 14-1) ak strešným stĺpikom (poz. 15-1) namontujeme výstuhy (poz. 23-1, 3-24-1) skrutky M6 x 20 - **detail L, M a N**.

Spoje nedoťahujeme, konštrukcia sa lepšie zostavuje.

Schéma číslo 3

ČELO PREDNÉ - S OTVOROM PRE VSTUPNÝ DIEL



Schéma číslo 4

ČELO ZADNÉ

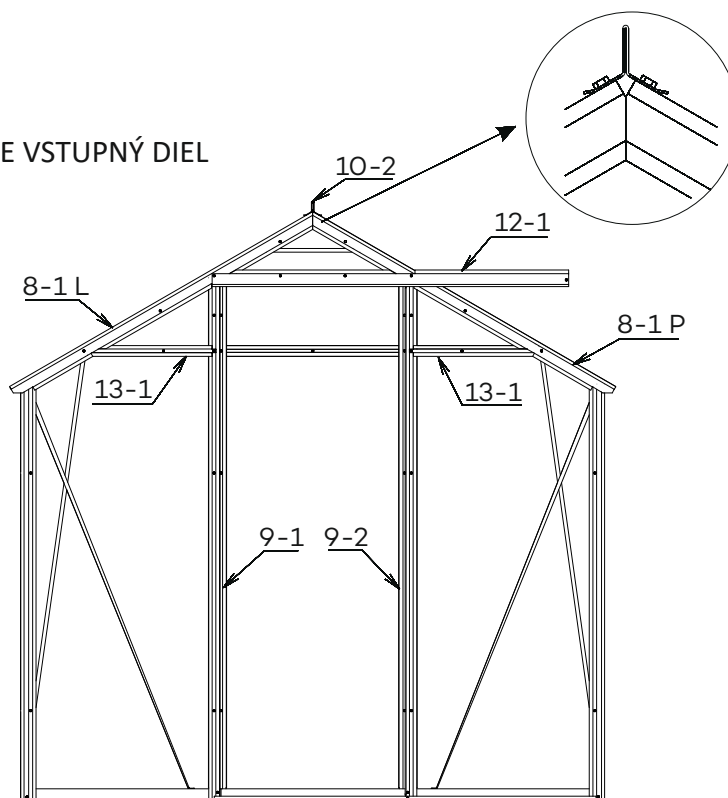
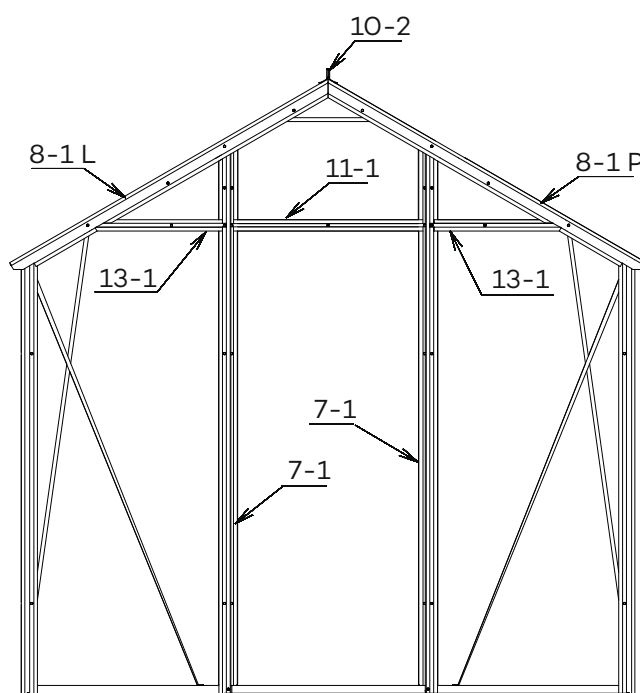

Spojenie rohových stĺpikov, strešných stĺpikov a hrebeňových plechov

DETAIL H

Spoj hrebeňových plechov k sebe

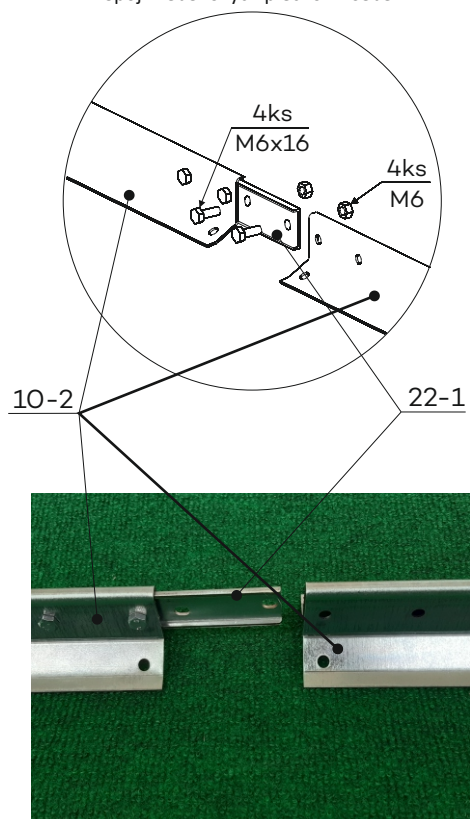

DETAIL J

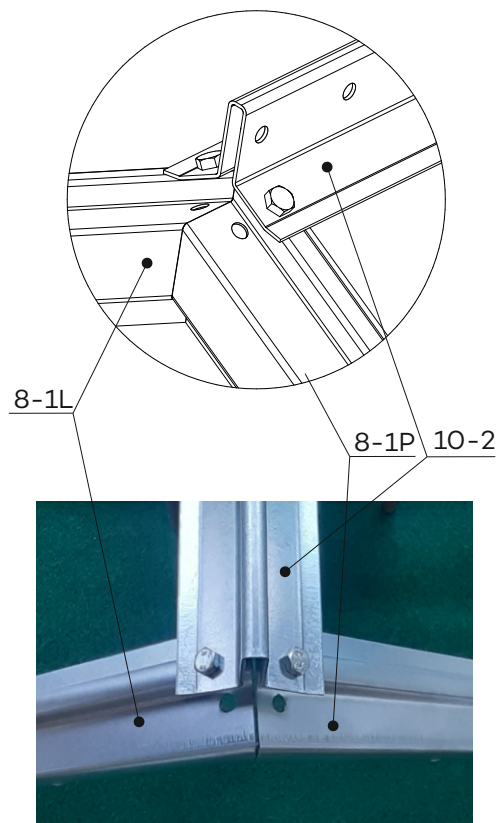

DETAIL K

Spoj strešného plechu so strešnými stĺpikmi

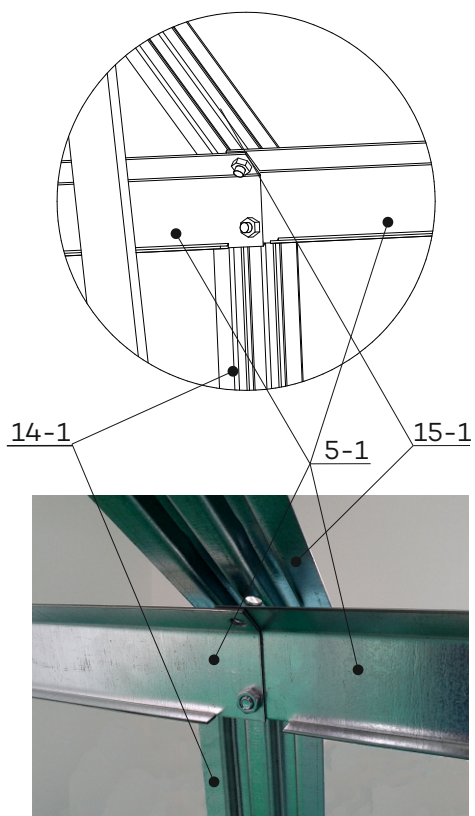

DETAIL K1

Spoj hrebeňových plechov so strešnými stĺpikmi

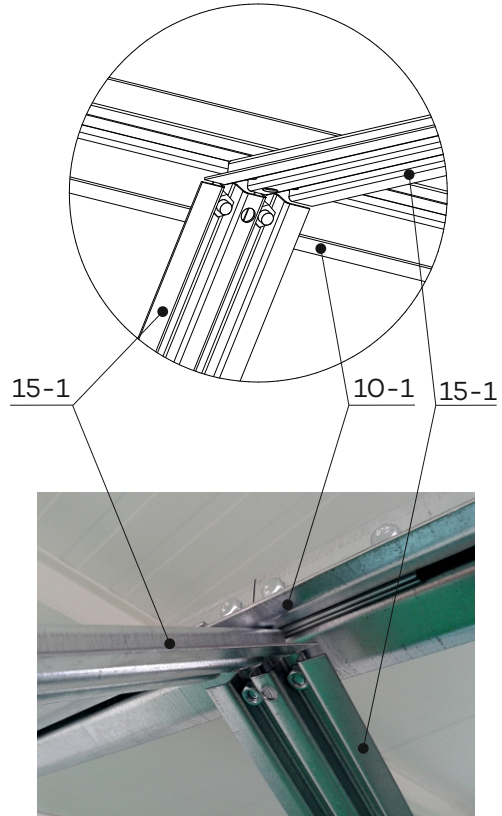

Spojenie výstuh so základňou a strešnými stĺpkami

DETAIL L

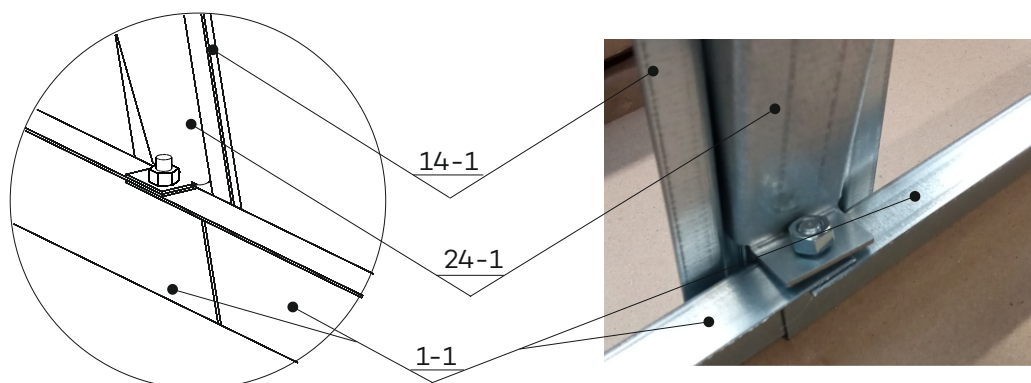

DETAIL M

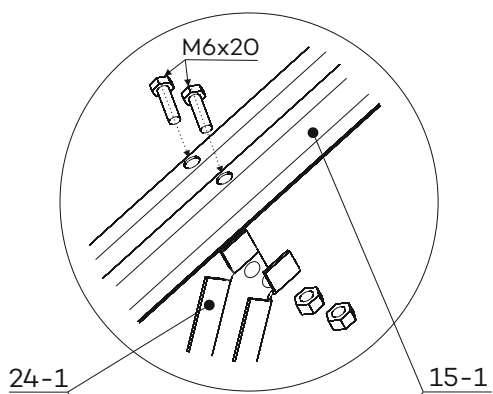

DETAIL N

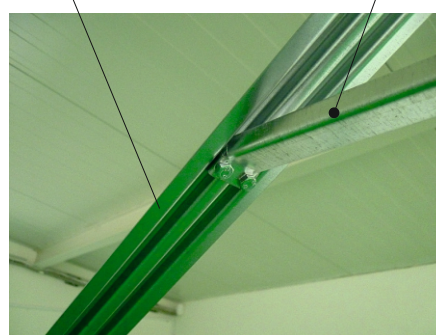
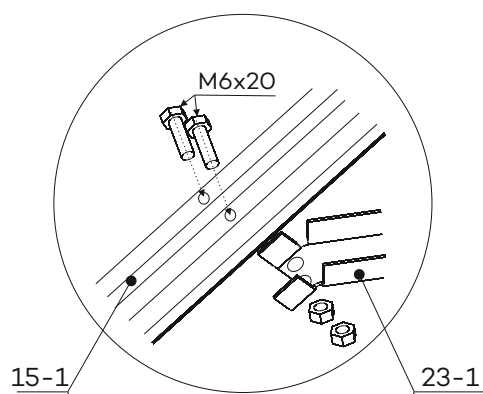

Vyrovnanie

Takto zostavenú konštrukciu vyrovnáme, zmeriame uhlopriečky, aby boli obe zhodné a prekontrolujeme pravé uhly. Dotiahneme skrutky a matice M5, ktoré nám spájajú podkladový rám so základňami.

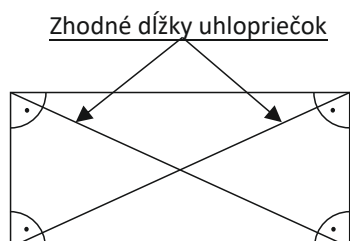

Montáž strešných a bočných stĺpikov

Pristúpime ku kompletizácii zvyšných strešných a bočných stĺpikov.

Použijeme nasledujúce diely:

strešné stĺpiky (poz. IMA-15-1)

bočné stĺpiky (poz. IMA-14-1)

spojovací materiál: skrutky M6 x 12, matica M6

Skleník vyrovnáme, zauhlujeme celú konštrukciu a postupne dotiahneme všetky spoje. Najlepšie v poradí čela, boky, strecha.

TIP: Dobrým pomocníkom je výplň. Keďže majú strešné výplne pravé uhly, môžeme napr. dve tabule umiestniť na kraj strechy z oboch strán a podľa toho konštrukciu vyrovnávať. Pri pohľade na os strechy by mali byť všetky strešné stĺpiky v rovine. Pokiaľ tomu tak nie je, je potrebné zistiť príčinu a odstrániť ju.

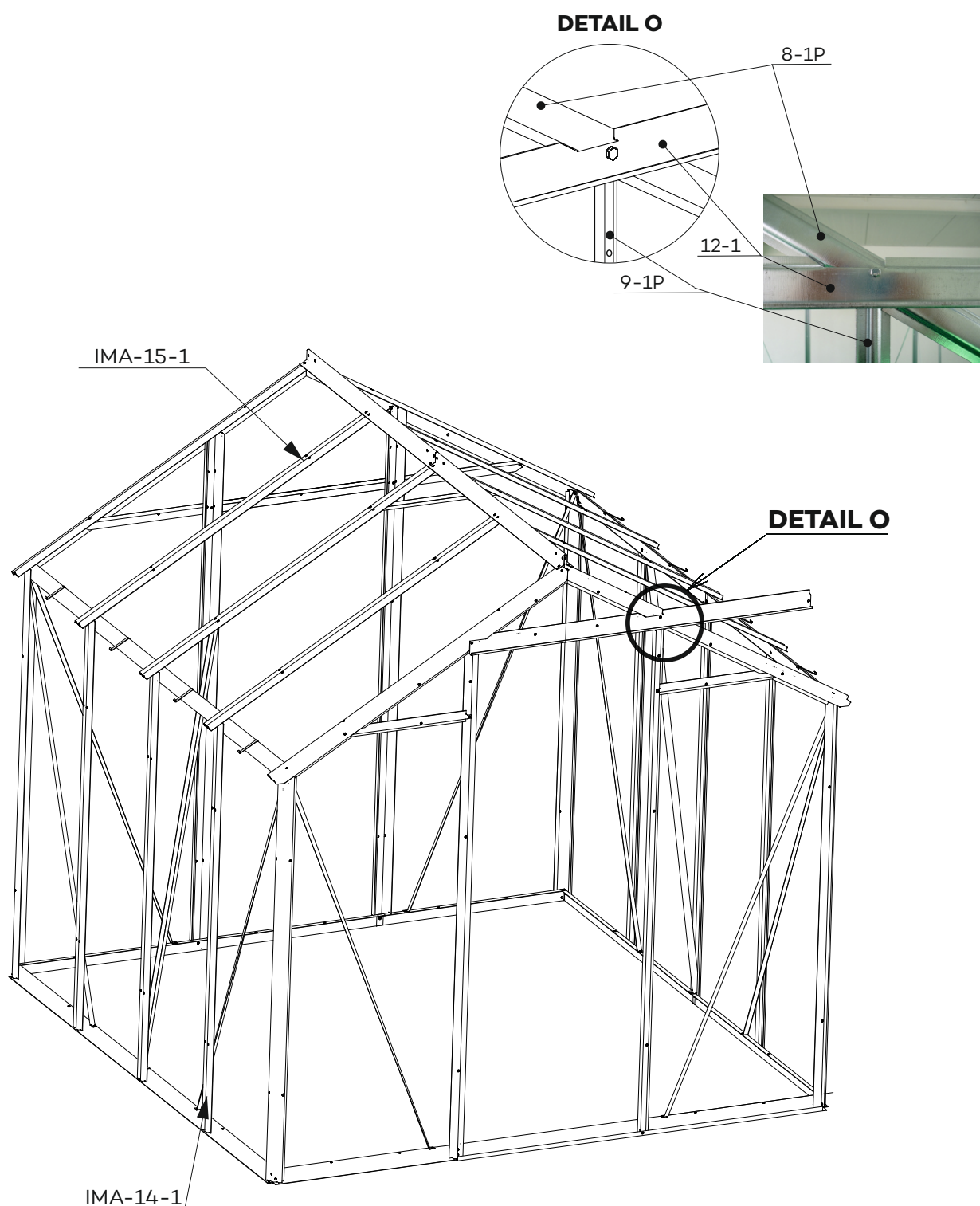

Montáž strešného okna

Strešné okno je zabalené v samostatnej krabičke vrátane montážneho návodu.
Zmontované okno vyrovnáme a namontujeme v streche skleníka podľa odporúčania na strane 5.

Detailný pohľad na prichytenie podokennej priečky. V mieste uchytenia nesmie byť gumová lemovka.

Dbajte na správnu montáž závesov.

Po namontovaní skontrolujte voľný chod okna a zaistenie v otvorenej polohe.



Umiestnenie príchytky dolná poz. 37

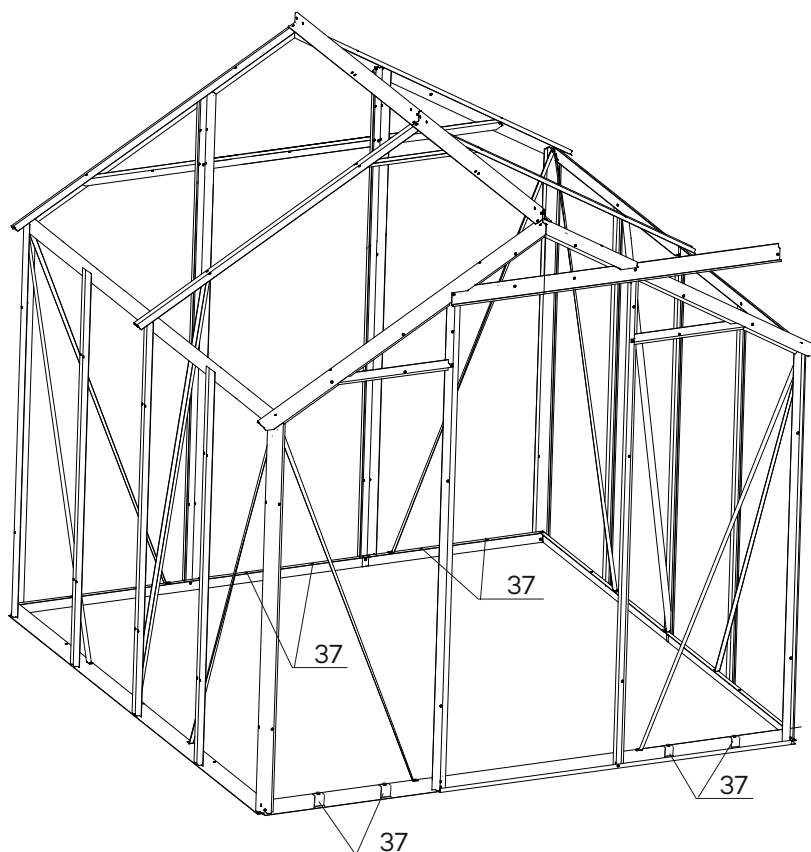

Montáž výplní

Teraz budeme potrebovať:

príchytky (poz. 18-1)

gumová lemovka na príchytky (poz. 82H)

háčiky výplne (poz. 19-1)

spojovací materiál: skrutky M6 x 12, matica M6

Najprv si na príchytky (poz. 18-1) navlečíme gumovú lemovku (poz. 82H) - **detail S**. - Schéma číslo 6 na strane 17.

Umiestnenie výplní skleníka

Pre polykarbonátovú verziu - otvorené konce komôrok oblepte priloženú hliníkovou páskou na oboch koncoch.

Označenie	Výplne	Rozmer
94 t	čelo zadný stred	600 x 1500
94 w	čelo krajné s úkosom pravé	600 x 1500
94 w	čelo krajné s úkosom ľavé	600 x 1500
94 q	boky	450 x 1400
94 r	strecha	450 x 1170
94 s	okno a pod okno	450 x 562
94 v	dvere spodný diel	600 x 871
94 u	dvere horný diel	600 x 750
94 y	trojuholník nad dvere	544 x 157
94 z	čelo zadné nad stred	600 x 410
94 x	malý trojuholník pravý	369 x 213
94 x	malý trojuholník ľavý	369 x 213

ČELO so vstupným dielom

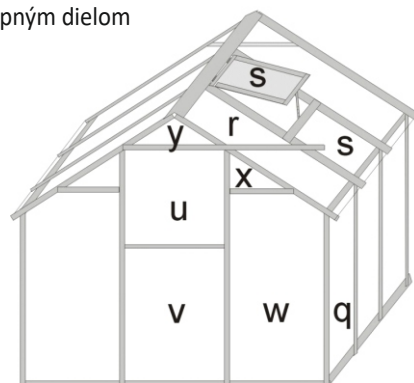

ČELO zadné

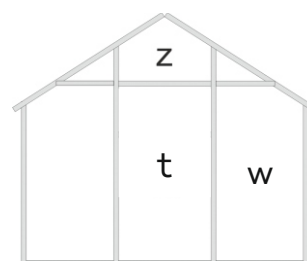

Detail S zobrazuje navlečenie gumovej lemovky na príchytky (nastrihané z výroby). Spodný obrázok ukazuje prichytenie výplní.

DETAIL S

18-1



82H

Háčik výplne (poz. 19-1) zabraňuje posunutiu (zbehnutiu) výplne.

19-1

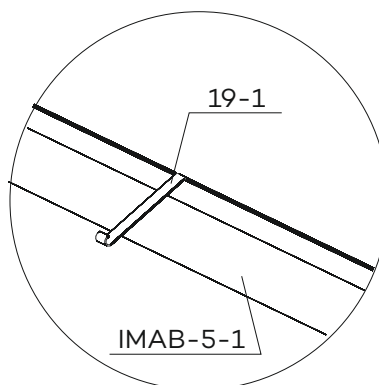

IMAB-5-1



Schéma číslo 6

- uchytienie výplne na strešnom a bočnom stĺpiku

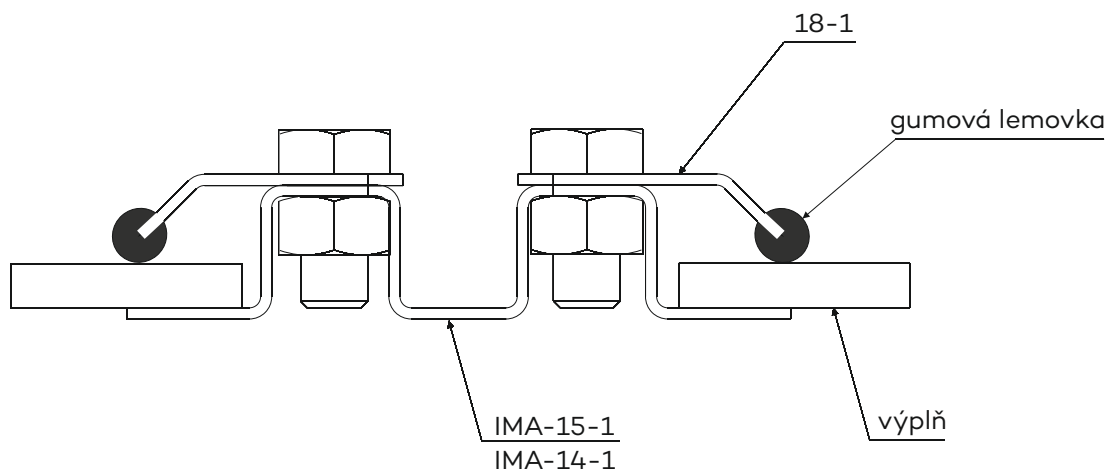

Odporúčané príslušenstvo k skleníku:

1. Automatický otvárač strešných okien POH:

Pomocník, ktorý Vám zaistí samostatné otváranie strešného okna a tým aj dostatočné odvetrávanie skleníka. Pracuje na princípe tepelnej rozťažnosti látok vplyvom zmeny teplôt. Vďaka tomuto princípu a použitým materiálom veľmi rýchlo reaguje na zmenu teplôt a tým zaručí, že sa rastliny neprehrejú a „nehodia“ nasadené plody.

2. Odkvapy:

Odkvapy slúžia na zber dažďovej vody. Umiestňujú sa v celej dĺžke skleníka na oboch stranách. Na koncoch má odkvap koncovku (zvod), na ktorú sa nasadí hadica (je súčasťou balenia). Tá Vám umožní odtok vody do pripravenej nádoby.

3. Kvapková závlaha:

Dostatok vlhky je nevyhnutnou podmienkou pestovania akýchkoľvek rastlín. V skleníku sú rastliny odkázané na „umelú“ závlahu. Kvapková závlaha zaisťuje dostatočné a pravidelné zavlažovanie. Pokiaľ použijete aj časovač k závlahe, môžete len kontrolovať zálievku a množstvo vody v zásobníku.

4. Držiaky drevených políc

5. Plechové police

Konštrukcia nabalená dňa:.....

Meno:.....

Podpis:.....